

beurer

FB 65



RO Cădiță de hidromasaj pentru picioare
wellness
Instrucțiuni de utilizare..... 4

CE

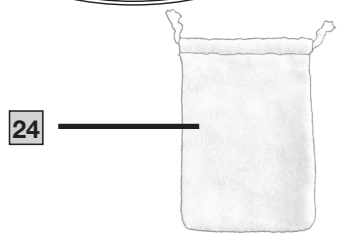
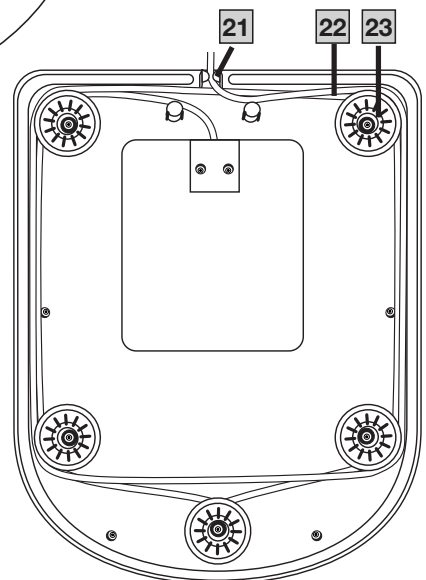
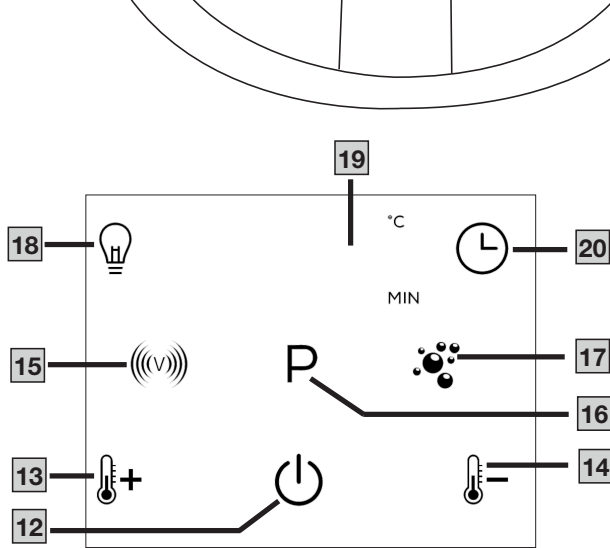
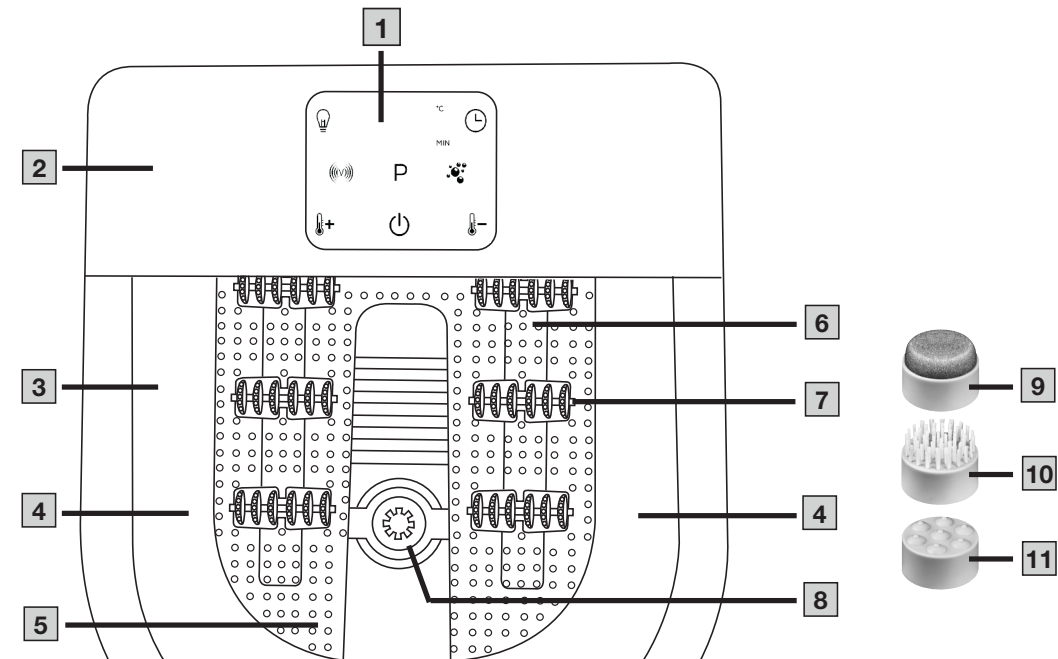



Citiți cu atenție prezentele instrucțiuni de utilizare. Respectați indicațiile de avertizare și de siguranță. Păstrați instrucțiunile de utilizare pentru consultarea ulterioară. Puneți instrucțiunile de utilizare la dispoziția altor utilizatori. La predarea dispozitivului, înmânați și instrucțiunile de utilizare.

! AVERTIZARE

- Dispozitivul este destinat exclusiv utilizării în gospodărie/în mediul privat, nu în scop comercial.
- Acest dispozitiv poate fi utilizat de copii peste 8 ani și persoane cu capacitate fizică, senzorială sau mintală limitată sau fără experiență și cunoștințe necesare numai dacă sunt supravegheate sau dacă au fost informate cu privire la utilizarea în siguranță a dispozitivului și înțeleg pericolele care rezultă din aceasta.
- Copiilor nu le este permis să se joace cu dispozitivul.
- În cazul în care cablul de racordare la rețea al acestui dispozitiv este deteriorat, acesta trebuie eliminat. Dacă acesta nu este detașabil, dispozitivul trebuie să fie eliminat.
- Dacă se scurge apă din dispozitiv, nu-l mai folosiți.
- Suprafața dispozitivului este fierbinte. Persoanele care sunt insensibile la căldură trebuie să fie atente la utilizarea dispozitivului.
- Nu sunteți autorizat în niciun caz să demontați sau să reparați dispozitivul, în caz contrar nefiind posibilă garantarea unei funcționări ireproșabile. În caz de nerespectare a acestei prevederi, se pierde garanția.
- Lucrările de curățare și întreținere destinate utilizatorului nu trebuie efectuate de copii fără a fi supravegheați.

Cuprins

1. Explicația simbolurilor	5	6. Curățarea și întreținerea	11
2. Indicații de avertizare și de siguranță	6	7. Eliminarea ca deșeu	11
3. Pachet de livrare.....	7	8. Date tehnice	11
4. Descrierea dispozitivului.....	8	9. Garanție.....	11
5. Utilizare.....	8		

1. EXPLICAȚIA SIMBOLURILOR

	ATENȚIE Indicație de siguranță privind posibile defecțiuni ale dispozitivului/ accesoriilor		AVERTIZARE Indicație de avertizare privind pericolele de vătămare sau pericolele pentru sănătatea dumneavoastră
	ATENȚIE Indică faptul că se recomandă să fiți precaut/ă în timpul utilizării dispozitivelor sau reguletoarelor aflate în apropierea acestui simbol sau că, în situația actuală, este nevoie de atenție sau de intervenție din partea utilizatorului pentru a evita consecințele nedorite		Marcaj pentru identificarea materialului de ambalare. A = Abrevierea pentru material, B = Numărul materialului: 1-7 = Material plastic, 20-22 = Hârtie și carton
	Citiți instrucțiunile		Eliminare ca deșeu în conformitate cu prevederile Directivei CE privind deșeurile de echipamente electrice și electronice - WEEE (Waste Electrical and Electronic Equipment)
	Producător		Eliminați ambalajul ca deșeu în mod ecologic
	Informații privind produsul Indicație privind informații importante		Dispozitiv din clasa de protecție II Dispozitivul prezintă izolație dublă de protecție și corespunde, prin urmare, clasei de protecție 2
	S-a demonstrat că produsele îndeplinesc cerințele reglementărilor tehnice ale Uniunii Economice Eurasiatice (UEE)		Marcajul CE Acest produs îndeplinește cerințele directivelor europene și naționale în vigoare.
	A se utiliza numai în încăperi închise		Marcaj de evaluare a conformității, Regatul Unit
	Separati produsul și componentele ambalajului și eliminați-le în conformitate cu reglementările locale.		Curent alternativ Dispozitivul este adecvat numai pentru curent alternativ

2. INDICAȚII DE AVERTIZARE ȘI DE SIGURANȚĂ

AVERTIZARE

Utilizarea conform destinației

Această cădiță pentru picioare este concepută exclusiv pentru îngrijirea picioarelor dumneavoastră.

- **NU** utilizați cădița pentru picioare:
 - fără apă, există pericol de supraîncălzire.
 - cu aditivi aromatici cu conținut de ulei sau săruri de baie.
 - dacă picioarele prezintă modificări patologice sau sunt vătămate (de exemplu răni deschise, veruci, ciuperci).
 - în timpul somnului.
 - la animale.
- Nu utilizați niciodată cădița pentru picioare mai mult de 60 minute (pericol de supraîncălzire). Lăsați cădița pentru picioare să se răcească timp de minimum 15 minute înainte de o nouă folosire.
- Înainte de a utiliza cădița pentru picioare, vă recomandăm să vă consultați medicul, dacă:
 - Nu sunteți sigur/ă dacă cădița pentru picioare este potrivită pentru dumneavoastră.
 - Suferiți de o afecțiune cronică sau ați suferit o intervenție chirurgicală la nivelul piciorului.
 - Suferiți de diabet sau tromboză ori de afecțiuni la nivelul picioarelor, precum varice, tromboflebite sau dacă aveți dureri a căror cauză este necunoscută.
- Cădița pentru picioare este adecvată pentru persoane cu dimensiuni de până la ~51. La picioare mai mari se poate ajunge la restricții ale funcțiilor de masaj.

Dispozitivul poate fi utilizat numai în scopul descris în prezentele instrucțiuni de utilizare. Producătorul nu poate fi tras la răspundere pentru defecțiunile rezultate ca urmare a utilizării necorespunzătoare sau neglijente a dispozitivului.

AVERTIZARE

Nerespectarea următoarelor indicații poate duce la vătămări corporale sau daune materiale.

- Pericol de sufocare! Nu lăsați materialul de ambalare la îndemâna copiilor.
- Înainte de utilizare, asigurați-vă că dispozitivul și accesoriile nu prezintă defecte vizibile. Dacă aveți îndoieli, nu utilizați dispozitivul și adresați-vă comerciantului dumneavoastră sau serviciului pentru clienți, la adresa menționată.
- Nu trageți, nu răsuciți și nu îndoiți cablul electric. Nu introduceți ace sau obiecte ascuțite în dispozitiv.
- Evitați poziționarea cablului electric peste obiecte tăioase sau ascuțite și contactul acestuia cu obiecte tăioase sau ascuțite.
- Introduceți ștecărul într-o priză cu protecție împotriva umidității, umezelii și apei pulverizate.
- Pentru umplere, nu puneți cădița pentru picioare în duș, în cadă sau în chiuvetă.
- Dacă dispozitivul a căzut sau a suferit alte daune, acesta nu mai trebuie utilizat.
- Lucrările de reparație la nivelul echipamentelor electrice pot fi efectuate numai de persoane de specialitate. Reparațiile efectuate în mod necorespunzător pot reprezenta pericole majore pentru utilizator. În cazul defectării sau deteriorării, dispozitivul trebuie reparat de către un atelier de specialitate calificat.
- Opriți imediat dispozitivul dacă apare o defecțiune în timpul folosirii și scoateți ștecărul din priză.
- Opriți întotdeauna dispozitivul și scoateți ștecărul înainte de a-l mișca sau curăța.
- În timpul hidromasajului, se poate scurge apă peste marginea cădiței pentru picioare. Acordați atenție deosebită; există pericol de alunecare.

AVERTIZARE

Pericol de electrocutare

- Asigurați-vă că ștecărul și cablul electric nu intră în contact cu apa sau alte lichide.
- Folosiți cădița pentru picioare numai în spații interioare uscate. Nu utilizați niciodată cădița pentru picioare în cadă sau la saună.
- Folosiți cădița pentru picioare numai cu mâinile uscate.
- Nu scufundați niciodată cădița pentru picioare în apă. Nu atingeți niciodată cădița pentru picioare în cazul în care a căzut în apă. Scoateți imediat ștecărul din priză.
- Utilizați cădița pentru picioare numai la tensiunea de rețea menționată pe dispozitiv.
- Nu folosiți cădița pentru picioare în timpul unei furtuni.
- În cazul defectelor sau deranjamentelor în funcționare, opriți imediat cădița pentru picioare și scoateți-o din priză. Nu trageți de cablul electric sau de cădița pentru picioare pentru a scoate ștecărul de rețea din priză.
- Nu țineți și nu transportați niciodată dispozitivul de cablul electric. Mențineți cablul electric la distanță de suprafețele calde.
- Nu racordați niciodată la rețea cădița pentru picioare dacă picioarele dumneavoastră sunt deja în apă. În cazul defectării dispozitivului se pot produce electrocutări periculoase.

AVERTIZARE

Pericol de incendiu

- Protejați dispozitivul împotriva temperaturilor ridicate.
- **NU** utilizați niciodată cădița pentru picioare:
 - nesupravegheat, în special atunci când se află copii în apropiere.
 - acoperit, de exemplu, cu o pătură, perne.
 - în apropierea benzinei sau altor substanțe ușor inflamabile.
 - pe un covor cu fibre lungi, deoarece acestea pot acoperi fantele de aerisire.

3. PACHET DE LIVRARE

Verificați pachetul de livrare pentru a vă asigura că starea ambalajului de carton este ireproșabilă și conținutul acestuia este complet. Înainte de utilizare, asigurați-vă că dispozitivul și accesoriile nu prezintă defecțiuni vizibile și că sunt îndepărtate toate materialele de ambalare. Dacă aveți îndoieli, nu utilizați dispozitivul și adresați-vă comerciantului dumneavoastră sau serviciului pentru clienți, la adresa menționată.

- 1 cădiță pentru picioare
- 3 accesorii de masaj (aparatură pentru îndepărtarea stratului cornos al pielii, accesoriu cu perie, accesoriu de masaj)
- 1 geantă de depozitare și uscare
- 1 exemplar din prezentele instrucțiuni de utilizare

4. DESCRIEREA DISPOZITIVULUI

Desenele aferente sunt ilustrate la pagina 3.

- | | |
|--|--|
| 1 Afișaj tactil cu LED | 13 Tasta funcțională „Creșterea temperaturii apei”/ „Activarea încălzirii apei” |
| 2 Protecție împotriva stropirii | 14 Tastă funcțională „Reducerea temperaturii apei”/„Dezactivarea încălzirii apei” |
| 3 Marcaj de umplere (max. 5,5 l) | 15 Tasta funcțională „Vibrație” |
| 4 Iluminat ambiental | 16 Tastă funcțională „Programe” |
| 5 Suport pentru talpă cu masaj | 17 Tastă funcțională „Bubble” |
| 6 Bandă de hidromasaj | 18 Tasta funcțională „Iluminat ambiental” |
| 7 Accesorii cu role pentru masaj (6 bucăți) | 19 Afișaj temperatură apă/timp timer |
| 8 Centru de pedichiură motorizat | 20 Tastă funcțională „Timer” |
| 9 Aparat pentru îndepărtarea stratului cornos al pielii | 21 Ieșire cablu |
| 10 Accesoriu de perie | 22 Sistem de înfășurare a cablului |
| 11 Accesoriu pentru masaj | 23 Picioare de cauciuc |
| 12 Tasta PORNIRE/OPRIRE | 24 Geantă de depozitare/uscare |

5. UTILIZARE

Punerea în funcțiune

1. Îndepărtați ambalajul, inclusiv folia de protecție pentru ecran.
2. Verificați întregul pachet de livrare (inclusiv ambalajul) în privința deteriorărilor.
3. Înainte de a introduce cădița pentru picioare, aceasta trebuie umplută cel mult până la marcajul de umplere **3** (cca. 5 cm înălțime) cu apă rece sau caldă. Suportul pentru talpă trebuie să fie acoperit complet cu apă.
4. Amplasați cădița pentru picioare pe o suprafață solidă și plană.
5. Pozați cablul electric într-o zonă unde nu există pericol de împiedicare.
6. Conectați ștecărul la o priză adecvată. Tasta PORNIRE/OPRIRE **12** începe să lumineze intermitent. Cădița pentru picioare se află în modul standby.

Începerea utilizării

1. Așezați-vă comod. Nu utilizați niciodată cădița pentru picioare atunci când stați în picioare.
2. Așezați-vă picioarele în cădița pentru picioare. Cădița pentru picioare nu poate aluneca, datorită picioarelor de cauciuc din partea inferioară a dispozitivului.
3. Pentru a porni cădița pentru picioare, apăsați tasta PORNIRE/OPRIRE **12**. Tasta PORNIRE/OPRIRE **12** începe să lumineze continuu, iar afișajul **19** indică temperatura actuală a apei. Cădița pentru picioare este acum gata de utilizare.
4. Veți obține o senzație deosebită dacă vă veți mișca tălpile înainte și înapoi pe rolele pentru masaj **7** din suportul pentru talpă.

Încetarea utilizării

Pentru a opri din nou cădița pentru picioare înainte de expirarea funcției de oprire automată (a se vedea „Funcție de timer”), apăsați din nou tasta PORNIRE/OPRIRE **12**. Tasta PORNIRE/OPRIRE **12** luminează din nou intermitent. Cădița pentru picioare se află în modul standby. Opriți cădița pentru picioare după utilizare și scoateți ștecărul din priză.

Accesorii pentru pedichiură

Cădița pentru picioare dispune de un centru de pedichiură motorizat **8** pentru efectuarea pe cont propriu a pedichiurii.

Există trei accesorii diferite, **9** **10** **11** pe care le puteți atașa la centrul de pedichiură motorizat **8**:

- Accesoriul aparatului pentru îndepărtarea stratului cornos al pielii **9** are rolul de a îndepărta celulele moarte și bătăturile.
- Accesoriul de perie **10** poate fi utilizat pentru a stimula zonele reflexogene din talpă.
- Accesoriul pentru masaj **11** oferă un masaj plăcut picioarelor și favorizează circulația sanguină.



Vă recomandăm să conectați accesoriile pentru pedichiură în timpul modului standby.

Reglarea temperaturii apei

Puteți utiliza cădița pentru picioare cu sau fără încălzirea apei. Încălzirea apei poate fi reglată între 34 °C - 48 °C. Încălzirea apei începe la 34 °C. Puteți crește/reduce temperatura apei în trepte de 2 °C.

1. Pentru a începe încălzirea apei, apăsați tasta funcțională „Creșterea temperaturii apei”/„Activarea încălzirii apei” **13**.
2. Pentru a crește temperatura apei în cădița pentru picioare, apăsați tasta funcțională „Creșterea temperaturii apei”/„Activarea încălzirii apei” **13**.
3. Alegeți cu tastele funcționale „Temperatura apei/Încălzirea apei” **13** **14** temperatura dorită a apei. Temperatura dorită a apei apare pentru scurt timp pe afișaj **19** înainte ca afișajul să revină la temperatura curentă a apei.
4. Procesul de încălzire începe.



- Cădița pentru picioare dispune de o funcție de memorare, care reține temperatura setată a apei, până când circuitul de curent este întrerupt.
- Pentru o încălzire mai rapidă, vă recomandăm să activați suplimentar funcția „Bubble”.
- Diferitele temperaturi ale apei au un efect pozitiv asupra sensibilității corpului dumneavoastră. Alegeți temperatura apei corespunzătoare pentru a vă bucura de o stare de bine:
 - **Apa rece** (24-29 °C –fără încălzirea apei) are un efect revigorant și revitalizant asupra corpului. Acesta trezește pofta de viață și conferă un plus de energie.
 - **Apa călduță** (30-40 °C) contribuie la experiența optimă de wellness și are un efect nutritiv și fortifiant.
 - **Apă caldă** (aprox. 42-48 °C) are conferă o stare de bine și de încălzire a corpului și poate stimula imunitatea. Rețineți că temperatura apei ar trebui să crească lent și nu trebuie setată de la început o temperatură prea fierbinte.

5. Pentru a reduce temperatura apei în cădița pentru picioare, apăsați tasta funcțională „Reducerea temperaturii apei” /„Dezactivarea încălzirii apei” **14**.
6. Încălzirea apei este oprită de îndată ce LED-urile tastelor funcționale „Temperatura apei/Încălzirea apei” **13** **14** se sting.

Vibromasaj

În timpul utilizării, puteți activa funcția de vibromasaj.

1. Pentru a activa funcția de vibromasaj, atingeți tasta funcțională „Vibrație” **15**. LED-ul tastei funcționale **15** începe să lumineze.
2. Pentru a opri vibromasajul, atingeți din nou tasta funcțională **15**. LED-ul se stinge.

Programe automate P

Cădița pentru picioare dispune de un program presetat și trei programe selectabile individual:

PO = Funcționare manuală / Program OFF (presetat)

P1 = Hidromasaj și vibromasaj concomitent 10 secunde și 5 secunde pauză

P2 = Hidromasaj și vibrații pulsatorii alternante timp de câte 15 secunde

P3 = Hidromasaj și vibromasaj 10 secunde alternativ

1. Selectați programul dorit (P1, P2, P3) cu tasta funcțională „Program” **16**. LED-ul tastei funcționale **16** începe să lumineze. Programul setat actual este afișat pentru scurt timp pe afișajul tactil cu LED **1**. Afișajul comută înapoi la temperatura apei.
2. Pentru a comuta la regimul manual, apăsați din nou tasta funcțională **16** până când pe afișajul tactil cu LED **1** apare PO. LED-ul tastei funcționale **16** se stinge.

Hidromasaj

În timpul utilizării, puteți activa funcția de hidromasaj.

1. Pentru a activa funcția de hidromasaj, atingeți tasta funcțională „Bubble” **17**. LED-ul tastei funcționale **17** începe să lumineze.
2. Pentru a opri din nou funcția de hidromasaj, atingeți din nou tasta funcțională **17**. LED-ul se stinge.

Iluminat ambiental

În timpul utilizării, puteți activa iluminatul ambiental.

1. Pentru a activa iluminatul ambiental, atingeți tasta funcțională „Iluminat ambiental” **18**. LED-ul tastei funcționale **18** și benzile luminoase de la nivelul cădiței pentru picioare încep să lumineze.
2. Selectați cu tasta funcțională **18** lumina ambientală dorită (roșu, verde, albastru, galben, violet și turcoaz).
 - **Lumina roșie** poate stimula circulația și metabolismul.
 - **Lumina verde** poate avea efect de echilibrare și poate crește factorul de recuperare.
 - **Lumina albastră** ajută la relaxare și poate avea efect armonizant.
 - **Lumina galbenă** poate genera energie pozitivă și poate spori optimismul.
 - **Lumina violetă** vă poate aduce corpul într-o stare de meditație profundă și vă poate inspira.
 - **Lumina turcoaz** poate avea efect calmant și răcoritor asupra corpului și este recomandată în special cu apă rece.
3. Pentru a opri iluminatul ambiental, țineți apăsată tasta funcțională **18** timp de două secunde sau apăsați tasta funcțională **18** până când, după lumina turcoaz, se stinge LED-ul tastei funcționale **18** și benzile luminoase din cădița pentru picioare.

Funcție timer

La nivelul cădiței pentru picioare, puteți seta un timp de timer între 20 și 60 de minute (în trepte de 5 minute), după care cădița pentru picioare se oprește automat. La început, timpul pentru timer este presetat automat la 20 de minute.

1. Selectați cu tasta funcțională „Timer” **20** timpul de relaxare dorit. Timpul selectat pentru timer apare pentru scurt timp pe afișajul pentru temperatura apei / timpul pentru timer **19** înainte ca temperatura apei să fie afișată din nou.
2. În timpul utilizării, puteți afișa timpul de relaxare rămas apăsând o singură dată tasta funcțională **20**.
3. Dacă tasta funcțională **20** este apăsată de mai multe ori în timpul utilizării, timpul de relaxare pornește din nou.
4. Imediat după expirarea timpului de relaxare, cădița pentru picioare comută automat în modul standby.

6. CURĂȚAREA ȘI ÎNTREȚINEREA

ATENȚIE

Evitați pătrunderea apei în interiorul dispozitivului! Cădița pentru picioare trebuie să fie oprită și decuplată înainte de fiecare curățare.

1. După utilizare, scoateți cădița pentru picioare și scurgeți apa prin partea îngustă.
2. Pentru golirea simplă a cădiței pentru picioare se recomandă purtarea cu partea dreaptă spre corp.
3. Clătiți apoi cădița pentru picioare cu apă proaspătă.
4. Pentru o curățare igienică, se poate utiliza un agent de curățare ușor, care nu face spumă/neabraziv (de ex. oțet neutru).
5. Pentru a facilita uscarea canalelor de aer, lăsați aparatul să meargă circa 1 minut fără apă la funcția „Bubble”. Eventualele picături scurse pot fi șterse cu o lavetă.
6. Husa de depozitare pentru accesoriile pentru pedichiură poate fi utilizată simultan drept cărpă pentru curățarea/uscarea cădiței pentru picioare.
7. Pentru o curățare/uscare mai ușoară, puteți îndepărta accesoriile rolei pentru masaj  din cădița pentru picioare prin scoaterea acestora cu o ușoară acțiune de pârghie.
8. După curățare, păstrați cădița pentru picioare în ambalajul original într-un loc uscat. Nu lăsați cădița pentru picioare deschisă pentru o perioadă mai îndelungată de timp.

7. ELIMINAREA CA DEȘEU

Pentru protejarea mediului înconjurător, dispozitivul nu trebuie eliminat la gunoiul menajer la finalul duratei de viață. Eliminarea ca deșeu se poate realiza prin intermediul centrelor de colectare corespunzătoare din țara dumneavoastră. Respectați dispozițiile locale privind eliminarea ca deșeu a materialelor. Eliminați dispozitivul ca deșeu conform prevederilor Directivei CE privind deșeurile de echipamente electrice și electronice – WEEE (Waste Electrical and Electronic Equipment). Pentru întrebări suplimentare, adresați-vă autorităților locale responsabile cu eliminarea deșeurilor. Puteți obține informații despre centrele de colectare a deșeurilor de echipamente, de exemplu, de la administrația locală, de la firmele locale de salubritate sau de la comerciantul dumneavoastră.



8. DATE TEHNICE

Alimentare externă:	220-240 V~; 50-60 Hz; 650 W
Dimensiune:	45,0 x 39,0 x 18,4 cm
Greutate:	aprox. 3,45 kg

9. GARANȚIE

Pentru informații suplimentare privind garanția și condițiile de garanție, consultați broșura de garanție inclusă în pachetul de livrare.

