

# beurer

## HT 65



**RO** Ondulator  
Instrucțiuni de utilizare

CE

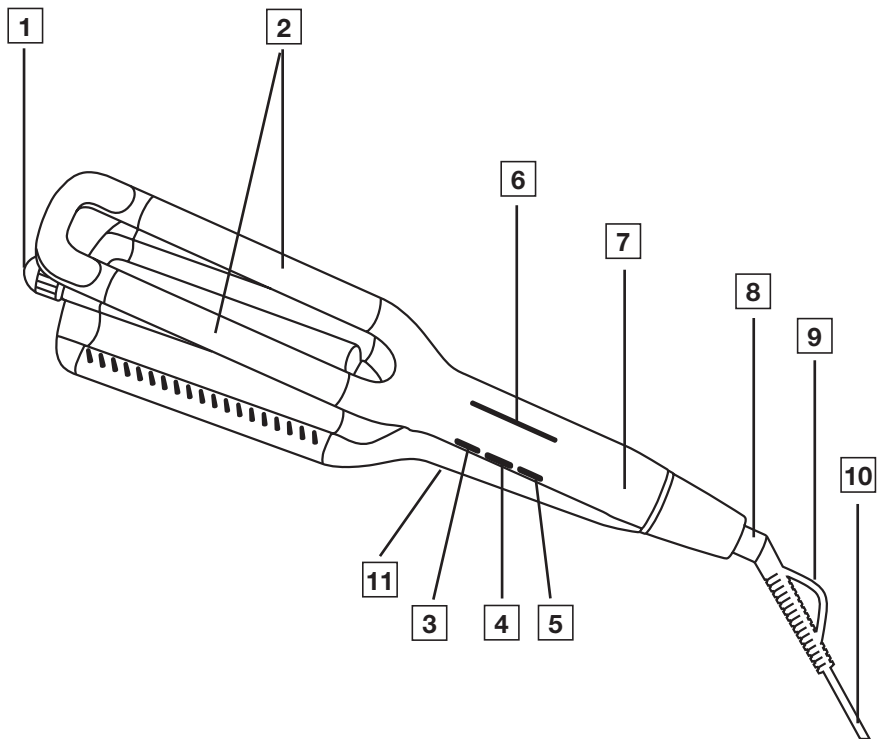



**Citiți cu atenție prezentele instrucțiuni de utilizare. Respectați indicațiile de avertizare și de siguranță. Păstrați instrucțiunile de utilizare pentru consultarea ulterioară. Puneți instrucțiunile de utilizare la dispoziția altor utilizatori. La predarea aparatului, înmânați și instrucțiunile de utilizare.**

## Pachetul de livrare

Verificați pachetul de livrare pentru a vă asigura că starea ambalajului de carton este ireproșabilă și conținutul acestuia este complet. Înainte de utilizare, asigurați-vă că aparatul și accesoriile nu prezintă defecțiuni vizibile și că sunt îndepărtate toate materialele de ambalare. Dacă aveți îndoieli, nu utilizați produsul și adresați-vă comerciantului dumneavoastră sau serviciului pentru clienți, la adresa menționată.

1 x ondulator

1 x exemplar din prezentele instrucțiuni de utilizare

## Cuprins

1. Explicația simbolurilor.....	5	5. Curățarea și întreținerea .....	11
2. Utilizarea conform destinației.....	6	6. Eliminarea ca deșeu .....	11
3. Descrierea aparatului.....	6	7. Date tehnice .....	12
4. Utilizare.....	7	8. Garanție.....	12
4.1 Începerea utilizării.....	7		
4.2 După utilizare.....	10		









## **⚠️ AVERTIZARE**





- Aparatul este destinat exclusiv utilizării la domiciliu/în mediul privat, nu în domeniul comercial.
- Acest aparat poate fi utilizat de copii peste 8 ani și de persoane cu capacități fizice, senzoriale sau mintale reduse sau fără experiență și cunoștințe necesare numai dacă aceste persoane sunt supravegheate sau dacă au fost informate cu privire la utilizarea în siguranță a aparatului și înțeleg pericolele care rezultă din aceasta.
- Copiilor nu le este permis să se joace cu aparatul.
- Lucrările de curățare și întreținere destinate utilizatorului nu trebuie efectuate de copii fără a fi supravegheați.
- În cazul în care cablul de alimentare al aparatului este deteriorat, acesta trebuie schimbat de către producător sau serviciul pentru clienți al acestuia sau de către o persoană cu o calificare similară pentru a evita riscurile.
- În cazul în care folosiți aparatul în baie, trebuie să scoateți ștecărul de rețea din priză după utilizare, deoarece apropierea de apă reprezintă un pericol chiar dacă aparatul este oprit.
- Nu utilizați niciodată aparatul în apropierea căzilor, chiuvetelor, dușurilor sau a altor vase care conțin apă sau alte lichide – pericol de electrocutare!

- Ca protecție suplimentară, se recomandă instalarea unui sistem de protecție împotriva curentului vagabond (RCD=Residual-Current Circuit Device). Curentul de declanșare calculat trebuie să fie de maximum 30 mA în circuitul electric al băii. Pentru informații în acest sens, adresați-vă firmei locale specializate în domeniul instalațiilor electrice.

## 1. EXPLICAȚIA SIMBOLURILOR

Pe aparat, în instrucțiunile de utilizare, pe ambalaj și pe plăcuța de identificare a aparatului sunt utilizate următoarele simboluri:

	<b>Avertizare</b>	Nu utilizați aparatul în apropierea apei sau în apă (de exemplu, chiuvetă, duș, cadă) – pericol de electrocutare!
	<b>Avertizare</b>	Indicație de avertizare privind pericolele de vătămare sau pericolele pentru sănătatea dumneavoastră
	<b>Atenție</b>	Indicație de siguranță privind posibila defectare a aparatului/accesoriilor
	<b>Indicație</b>	Indicație privind informații importante
	Clasa de protecție II	
	Separați componentele ambalajului și eliminați-le conform reglementărilor locale.	
	Marcaj pentru identificarea materialului de ambalare. A = Abrevierea pentru material, B = Numărul materialului: 1-7 = Material plastic, 20-22 = Hârtie și carton	
	Separați produsul și componentele ambalajului și eliminați-le în conformitate cu reglementările locale.	
	Eliminare în conformitate cu prevederile Directivei CE privind deșeurile de echipamente electrice și electronice – WEEE (Waste Electrical and Electronic Equipment)	

	Citiți instrucțiunile de utilizare
	<b>Marcajul CE</b> Acest produs îndeplinește cerințele directivelor europene și naționale în vigoare.
	Marcaj de evaluare a conformității, Regatul Unit
	Producător

## 2. UTILIZAREA CONFORM DESTINAȚIEI

Ondulatorul poate fi utilizat exclusiv pentru aranjare și coafare numai pentru uzul propriu, în domeniul privat! Nu utilizați ondulatorul pentru coafarea părului sintetic sau al animalelor.

### **Avertizare**

Utilizați aparatul exclusiv:

- pentru uz extern,
- în scopul pentru care a fost creat și în modul specificat în prezentele instrucțiuni de utilizare.

Utilizarea necorespunzătoare poate fi periculoasă!

## 3. DESCRIEREA APARATULUI

<b>1</b> Rotiță pentru reglarea dimensiunii buclelor	<b>7</b> Mâner
<b>2</b> Bare de încălzire	<b>8</b> Articulație rotativă 360°
<b>3</b> Tasta + pentru creșterea temperaturii	<b>9</b> Ureche de suspendare
<b>4</b> Tasta - pentru reducerea temperaturii	<b>10</b> Cablu de alimentare
<b>5</b> Tasta PORNIRE/OPRIRE 	<b>11</b> Blocare pentru transport
<b>6</b> Indicator de temperatură cu LED (°C)	

## 4. UTILIZARE

### 4.1 Începerea utilizării

1. Uscați-vă complet părul înainte de utilizarea ondulatorului.

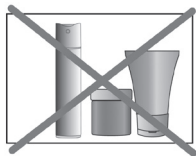

2. Asigurați-vă că nu sunt aplicate produse de coafat în părul dumneavoastră și că acesta este curat. Sunt excluse produsele speciale utilizate pentru formarea buclelor, respectiv a onduleurilor.



3. Pieptănați-vă pentru a descurca părul.



4. Porniți ondulatorul atingând tasta PORNIRE/OPRIRE ① [5].

5. Pentru a facilita reglarea temperaturii, închideți mai întâi ondulatorul și comutați blocarea pentru transport [11] în poziția . Setati treapta de temperatură dorită cu ajutorul tastei - [4], respectiv al tastei + [3]. La pornire, aparatul este presetat la 160 °C. După setarea temperaturii, comutați blocarea pentru transport [11] în poziția . Pe afișajul LED al temperaturii [6], treapta de temperatură respectivă începe să lumineze intermitent alb. Imediat ce treapta de temperatură luminează alb fără întrerupere, barele de încălzire [2] au atins treapta de temperatură setată și ondulatorul este gata de utilizare. Prin apăsarea tastei minus [4] timp de 3 secunde, se poate activa funcția de blocare a tastelor. Pe indicatorul LED pentru afișarea temperaturii [6] apare un LED roșu. Pentru a dezactiva funcția de blocare a tastelor, apăsați din nou tasta minus [4] timp de 3 secunde. Pe indicatorul LED pentru afișarea temperaturii [6] se stinge LED-ul roșu. Funcția de blocare a tastelor este acum dezactivată din nou.

6. Împărțiți părul în șuvițe individuale cu o lățime de aproximativ 2-4 centimetri. Întindeți șuvița.



7. Amplasați părul între barele de încălzire [2], începând de la rădăcină. Aveți grijă ca barele de încălzire [2] să nu atingă direct pielea capului.

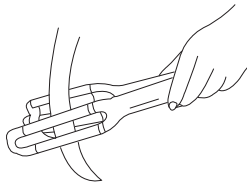

**i** **Indicație**

Întâi apăsați roțița [1] în jos și apoi rotiți-o spre dreapta sau spre stânga, pentru a seta dimensiunea dorită a arborelui.

Pot fi setate următoarele stiluri:

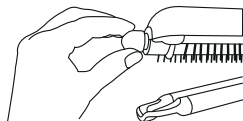

Beach Waves

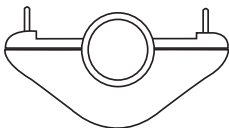



Onduleuri naturale

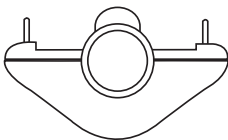

Mermaid Waves

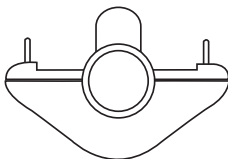

Bucle cu aspect umed

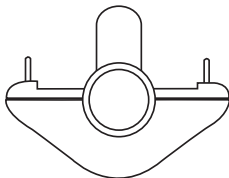

8. Apăsați pe mânerul ondulatorului [7] pentru a prinde șuvița între barele de încălzire. Aplicați puțină presiune și mențineți această poziție timp de câteva secunde.

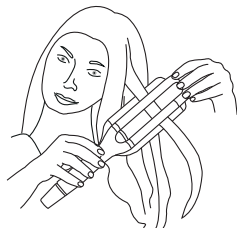

9. Eliberați mânerul ondulatorului [7]. Poziționați ondulatorul mai jos la nivelul șuviței, pentru a evita contactul cu porțiunea deja coafată. Repetați procedura pe toată lungimea firului de păr.



### **i** Indicație

Ondulatorul este dotat cu un sistem de oprire de siguranță. Dacă doriți să utilizați ondulatorul mai mult de 30 de minute, opriți și reporniți imediat aparatul. Astfel, oprirea de siguranță este reactivată pentru 30 de minute.

## **4.2 După utilizare**

1. Pentru a opri ondulatorul după utilizare, apăsați din nou tasta PORNIRE/OPRIRE **Ⓛ** [5] timp de trei secunde. Barele de încălzire [2] sunt acum dezactivate și se stinge indicatorul de temperatură cu LED [6].
2. După fiecare utilizare, scoateți ștecărul din priză. Nu înfășurați cablul de alimentare [10] în jurul aparatului!
3. Amplasați ondulatorul pe o suprafață stabilă, orizontală și neinflamabilă pentru a se răci. Aveți grijă ca barele de încălzire [2] să nu atingă direct suprafața de dedesubt! Pericol de incendiu!
4. Așteptați până când barele de încălzire [2] ale ondulatorului s-au răcit complet. Depozitați ondulatorul într-un loc uscat, la care nu au acces copiii. Alternativ, puteți atârna ondulatorul de urechea de suspendare [9].

## 5. CURĂȚAREA ȘI ÎNTREȚINEREA

### **Atenție**

- Înainte de curățare, scoateți întotdeauna ștecărul de rețea din priză. Pericol de electrocutare!
- Nu curățați ondulatorul cu lichide ușor inflamabile! Pericol de incendiu!



### **Avertizare**

- Evitați pătrunderea apei în interiorul aparatului! Pericol de electrocutare!

## 6. ELIMINAREA CA DEȘEU

În vederea protejării mediului înconjurător, aparatul nu trebuie eliminat împreună cu gunoiul menajer la finalul duratei de viață. Eliminarea ca deșeu se poate realiza prin intermediul centrelor de colectare corespunzătoare din țara dumneavoastră. Respectați dispozițiile locale privind eliminarea ca deșeu a materialelor. Eliminați aparatul ca deșeu conform prevederilor Directivei CE privind deșeurile de echipamente electrice și electronice – WEEE (Waste Electrical and Electronic Equipment).

Pentru întrebări suplimentare, adresați-vă autorității locale responsabile cu eliminarea deșeurilor.

Puteți obține informații despre centrele de colectare a deșeurilor de echipamente, de exemplu, de la administrația locală, de la firmele locale de salubritate sau de la comerciantul dumneavoastră.

## 7. DATE TEHNICE

Greutate:	aprox. 660 g
Alimentare cu tensiune	220-240 V~, 50-60 Hz
Consum de putere	120 W
Clasă de protecție	II
Condiții ambiante	Aprobat numai pentru utilizare în interior
Domeniu de temperaturi admis	-10 până la +40 °C

Ne rezervăm dreptul de a efectua modificări de natură tehnică.

## 8. GARANȚIE

Pentru informații suplimentare privind garanția și condițiile de garanție, consultați broșura de garanție inclusă în pachetul de livrare.



Beurer GmbH • Söflinger Str. 218 • 89077 Ulm (Germany)  
[www.beurer.com](http://www.beurer.com) • [www.beurer-healthguide.com](http://www.beurer-healthguide.com)  
[www.beurer-gesundheitsratgeber.com](http://www.beurer-gesundheitsratgeber.com)

