

beurer

HC 100 Excellence



RO Uscător de păr
Instrucțiuni de utilizare 3

CE

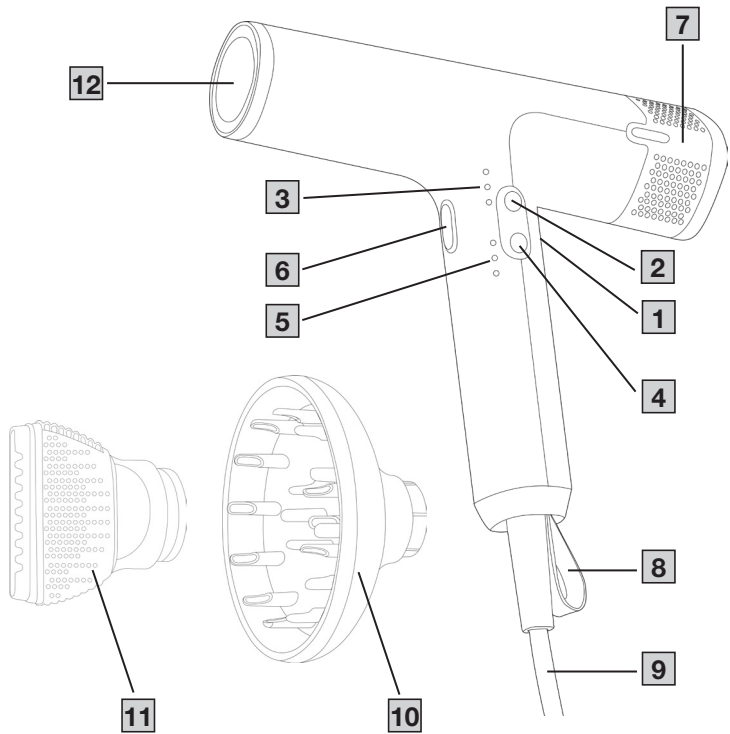

A

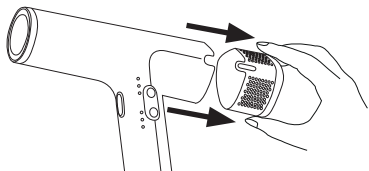

B

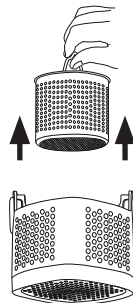



Citiți cu atenție prezentele instrucțiuni de utilizare. Respectați indicațiile de avertizare și de siguranță. Păstrați instrucțiunile de utilizare pentru consultarea ulterioară. Puneți instrucțiunile de utilizare la dispoziția altor utilizatori. La predarea dispozitivului, înmânați și instrucțiunile de utilizare.

CUPRINS

INHALT

1. Pachet de livrare.....	4
2. Explicația simbolurilor	4
3. Indicații de avertizare și de siguranță	6
4. Descrierea dispozitivului.....	9
5. Utilizare.....	9
6. Curățarea și întreținerea	10
7. Eliminarea ca deșeu	11
8. Date tehnice	11
9. Garanție.....	12

1. PACHET DE LIVRARE

Verificați pachetul de livrare pentru a vă asigura că starea ambalajului de carton este ireproșabilă și conținutul acestuia este complet. Înainte de utilizare, asigurați-vă că dispozitivul și accesoriile nu prezintă defecțiuni vizibile și că sunt îndepărtate toate materialele de ambalare. Dacă aveți îndoieli, nu utilizați dispozitivul și adresați-vă comerciantului dumneavoastră sau serviciului pentru clienți, la adresa menționată.

- 1 uscător de păr
- 1 duză profesională
- 1 difuzor
- 1 geantă de depozitare
- 1 exemplar din prezentele instrucțiuni de utilizare



2. EXPLICAȚIA SIMBOLURILOR

Pe dispozitiv, în instrucțiunile de utilizare, pe ambalaj și pe plăcuța de identificare a dispozitivului sunt utilizate următoarele simboluri:

⚠ PERICOL

Indică un pericol iminent. Dacă acesta nu este evitat, consecința este decesul ori vătămări foarte grave.

⚠ AVERTIZARE

Indică un posibil pericol iminent. Dacă acesta nu este evitat, consecința poate fi decesul ori vătămări foarte grave.







⚠ PRECAUȚIE

Indică un posibil pericol iminent. Dacă acesta nu este evitat, consecința poate fi vătămări ușoare ori minore.

INDICAȚIE

Indică o situație posibil periculoasă. Dacă nu este evitată, instalația ori un obiect din mediul înconjurător poate fi deteriorat/ă.

 <p>Pericol Nu utilizați dispozitivul în apropierea apei sau în apă (de exemplu, chiuvetă, duș, cadă) – pericol de electrocutare!</p>	 <p>Marcaj pentru identificarea materialului de ambalare. A = Abrevierea pentru material, B = Numărul materialului: 1-7 = Material plastic, 20-22 = Hârtie și carton</p>
 <p>Citiți instrucțiunile</p>	 <p>Informații privind produsul Indicație privind informații importante</p>
 <p>Eliminare ca deșeu în conformitate cu prevederile Directivei CE privind deșeurile de echipamente electrice și electronice - WEEE (Waste Electrical and Electronic Equipment)</p>	 <p>Marcajul CE Acest produs îndeplinește cerințele directivelor europene și naționale în vigoare.</p>
 <p>Nu eliminați la gunoierul menajer baterii care conțin substanțe nocive</p>	 <p>Marca de conformitate pentru Regatul Unit</p>

 <p>Producător</p>	 <p>Simbolul Importator</p>
 <p>Separați componentele ambalajului și eliminați-le conform reglementărilor locale.</p>	 <p>Separați produsul și componentele ambalajului și eliminați-le în conformitate cu reglementările locale.</p>
 <p>S-a demonstrat că produsele îndeplinesc cerințele reglementărilor tehnice ale Uniunii Economice Eurasiatice (UEE)</p>	 <p>Dispozitiv din clasa de protecție II Dispozitivul prezintă izolație dublă de protecție și corespunde, prin urmare, clasei de protecție 2</p>

3. INDICAȚII DE AVERTIZARE ȘI DE SIGURANȚĂ

⚠ AVERTIZARE

- Utilizați dispozitivul numai în scopul pentru care a fost conceput și în modul specificat în aceste instrucțiuni de utilizare.
- Acest dispozitiv poate fi utilizat de copii peste 8 ani și de persoane cu capacități fizice, senzoriale sau mintale reduse sau fără experiență și/sau cunoștințe necesare numai dacă aceste persoane sunt supravegheate sau dacă au fost informate cu privire la utilizarea în siguranță a

dispozitivului și înțeleg pericolele care rezultă din aceasta.

- Copiilor nu le este permis să se joace cu dispozitivul.
- Pericol de sufocare! Nu lăsați materialele de ambalare la îndemâna copiilor.
- Curățarea și întreținerea aflată în sarcina utilizatorului nu trebuie realizate de către copii, exceptând cazul în care sunt supravegheați.

⚠ PERICOL



- Nu utilizați acest dispozitiv în apropierea căzilor, a dușurilor sau a altor vase care conțin apă.
- Pericol de electrocutare! Nu scufundați niciodată dispozitivul în apă sau în alte lichide! În cazul în care dispozitivul cade în apă, nu introduceți mâna în apă! Mai întâi, decuplați siguranța de la nivelul cutiei de siguranțe și, apoi, scoateți ștecărul din priză.
- Dacă folosiți uscătorul de păr în baie, trebuie să scoateți ștecărul din priză după utilizare, deoarece apropierea față de apă reprezintă un pericol, chiar dacă uscătorul de păr este oprit.

- Ca protecție suplimentară, se recomandă instalarea unui sistem de protecție împotriva curentului vagabond (FI/RCD) cu un curent de declanșare nominal de maximum 30 mA în circuitul electric al băii. Solicitați sfatul tehnicianului dumneavoastră.

⚠ AVERTIZARE

- Acest dispozitiv nu este destinat utilizării în domeniul comercial.
- În cazul în care cablul de alimentare al acestui dispozitiv este deteriorat, acesta trebuie schimbat de către producător sau serviciul pentru clienți al acestuia sau de către o persoană cu o calificare similară pentru a evita riscurile. Nu utilizați dispozitivul dacă este deteriorat sau dacă nu funcționează corect.
- Nu trageți, nu răsuciți și nu îndoiiți cablul de alimentare **9**! Nu înfășurați cablul de alimentare **9** în jurul uscătorului de păr!
- Pericol de incendiu! Asigurați-vă că orificiul pentru evacuarea aerului **12** și filtrul detașabil **7** nu sunt acoperite.
- Difuzorul de volum **10**, duza profesională **11** și uscătorul de păr se pot încinge, în funcție de poziția întrerupătorului și durata de utilizare – pericol de arsuri și de incendiu!

- Nu atingeți difuzorul de volum **10** și duza profesională **11** în timpul utilizării, deoarece se încing. Pericol de incendiu și arsuri!

4. DESCRIEREA DISPOZITIVULUI

Desenele aferente sunt ilustrate la pagina 2.

- | | |
|---|---|
| 1 Întrerupător de PORNIRE/
OPRIRE | 7 Filtru |
| 2 Tastă pentru aer cald | 8 Agățătoare |
| 3 Afișaj pentru aer cald | 9 Cablu de alimentare |
| 4 Tastă pentru suflantă | 10 Difuzor |
| 5 Afișaj pentru suflantă | 11 Duză profesională |
| 6 Tastă pentru aer rece | 12 Orificiu pentru evacuarea aerului |

5. UTILIZARE

1. Spălați-vă părul în mod obișnuit și, la final, uscați-l cu un prosop. Fixativele conțin substanțe inflamabile; de aceea, nu folosiți fixativ în timpul uscării părului.
2. Trebuie să vă aflați pe o suprafață uscată, care nu prezintă conductibilitate electrică și să vă asigurați că mâinile dumneavoastră sunt uscate.
3. Pentru a porni uscătorul de păr, împingeți întrerupătorul de PORNIRE/OPRIRE **1** în sus la treapta I. Uscătorul de păr afișează treapta de aer cald și treapta de viteză de la ultima utilizare.
4. Setati treapta de temperatură dorită cu ajutorul tastei pentru aer cald **2**. Afișajul pentru aer cald **3** indică în culori treapta setată la momentul de față.

Un LED roșu	=	aer cald
Două LED-uri roșii	=	aer foarte cald
Trei LED-uri roșii	=	aer fierbinte

Alternativ, pentru a utiliza treapta de aer rece, țineți apăsată tasta pentru aer rece **6**. Afișajul pentru aer cald **3** se stinge.

5. Setați treapta dorită cu ajutorul tastei pentru suflantă **4**. Afișajul pentru suflantă **5** indică în culori treapta setată la momentul de față.

Un LED alb	=	treapta redusă a suflantei
Două LED-uri albe	=	treapta medie a suflantei
Trei LED-uri albe	=	treapta ridicată a suflantei

6. Uscăți și/sau coafați părul în funcție de dorințele dumneavoastră.
7. După fiecare utilizare sau întrerupere, opriți uscătorul de păr. Pentru a opri uscătorul de păr, împingeți întrerupătorul de PORNIRE/OPRIRE **1** în jos la treapta 0. Afișajul pentru aer cald **3** și afișajul pentru suflantă **5** se sting.
8. Scoateți ștecărul din priză.
9. Lăsați uscătorul de păr să se răcească complet pe un suport neinflamabil.

6. CURĂȚAREA ȘI ÎNTREȚINEREA



De îndată ce timpul de funcționare al uscătorului de păr a atins 1.500 de minute, cele trei LED-uri ale afișajului pentru suflantă **5** luminează intermitent în același timp. Acest lucru indică faptul că trebuie să curățați uscătorul de păr. LED-urile de pe afișajul pentru suflantă **5** luminează intermitent de șase ori, apoi funcționează din nou normal.

1. Scoateți ștecărul din priză și lăsați dispozitivul să se răcească.
2. Scoateți filtrul **7** în poziție orizontală (a se vedea imaginea **A** de pe pagina pliantă).
3. Scoateți filtrul interior din filtrul exterior cu ajutorul mânerului metalic (a se vedea imaginea **B**). Praful acumulat și scamele pot fi îndepărtate manual. Filtrul exterior poate fi curățat cu o cârpă ușor umezită. Uscăți complet filtrul exterior curat cu o cârpă.
4. Curățați filtrul interior cu o cârpă moale, ușor umezită. Apoi, lăsați filtrul interior să se usuce complet.
5. Reintroduceți filtrul interior în filtrul exterior.
6. Reașezați filtrul **7** în poziție orizontală pe dispozitiv până când se fixează.

7. ELIMINAREA CA DEȘEU

Pentru protejarea mediului înconjurător, dispozitivul nu trebuie eliminat la gunoiul menajer la finalul duratei de viață. Eliminarea ca deșeu se poate realiza prin intermediul centrelor de colectare corespunzătoare din țara dumneavoastră. Respectați dispozițiile locale privind eliminarea ca deșeu a materialelor. Eliminați dispozitivul ca deșeu conform prevederilor Directivei CE privind deșeurile de echipamente electrice și electronice – WEEE (Waste Electrical and Electronic Equipment). Pentru întrebări suplimentare, adresați-vă autorității locale responsabile cu eliminarea deșeurilor. Puteți obține informații despre centrele de colectare a deșeurilor de echipamente, de exemplu, de la administrația locală, de la firmele locale de salubritate sau de la comerciantul dumneavoastră.



8. DATE TEHNICE

Greutate:	aprox. 599 g
Alimentarea cu tensiune:	220-240 V~, 50-60 Hz
Consum de putere:	1500-1700 W
Clasă de protecție:	II
Condiții de mediu:	Aprobat numai pentru utilizare în interior
Interval de temperatură admis:	-10 până la +40 °C

Ne rezervăm dreptul de a efectua modificări de natură tehnică.

În conformitate cu următoarele directive europene, s-a aplicat marcajul CE:

CEM 2014/30/UE

Directiva privind joasa tensiune 2014/35/UE

Declarația de conformitate pentru acest produs poate fi accesată la următoarea adresă:

<https://www.beurer.com/web/we-landingpages/de/cedeclarationofconformity.php>

9. GARANȚIE

Pentru informații suplimentare privind garanția și condițiile de garanție, consultați broșura de garanție inclusă în pachetul de livrare.

Ne rezervăm dreptul asupra erorilor și modificărilor



Beurer GmbH • Söflinger Str. 218 • 89077 Ulm, Germany
www.beurer.com • www.beurer-healthguide.com



UK Importer: BEURER UK Ltd., Suite 16, Stonecross Place
Yew Tree Way
WA32SH Golborne
United Kingdom



100.83_HC100_2022-09-14_01_IM2_BEU_RO